

**Montagehandleiding  
Meubelsifon**

**Assembly manual  
Furniture siphon**

**Montageanleitung  
Möbelsiphon**

# MONTAGEHANDLEIDING / ASSEMBLY MANUAL / MONTAGEANLEITUNG

| Meubelsifon / Furniture siphon / Möbelsiphon

## SIFON OPBOUW:

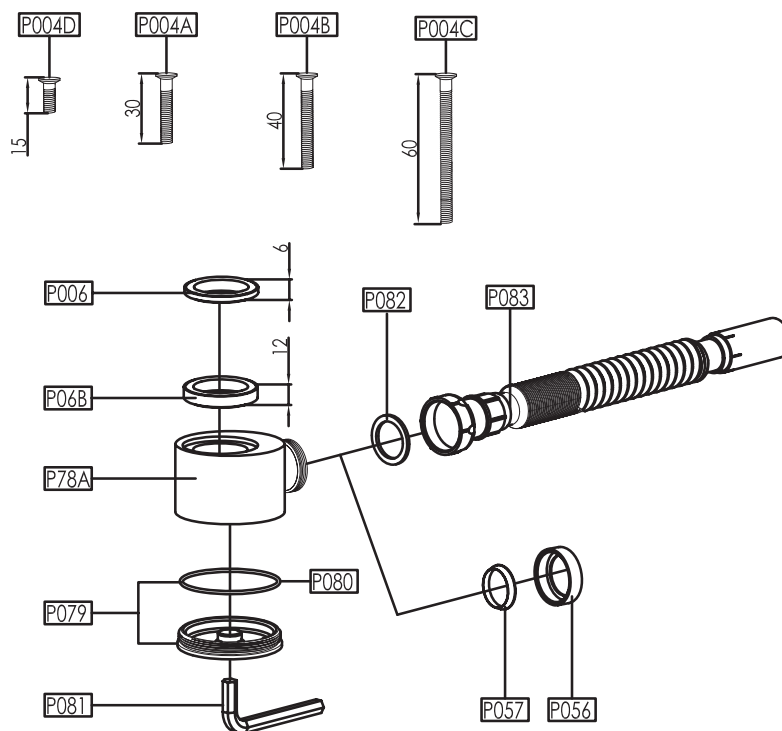

## INSTALLATIE WIJZE:

**A**

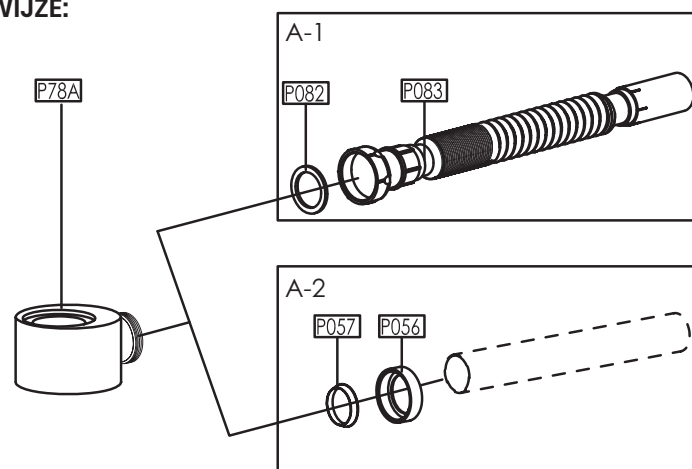

**B**

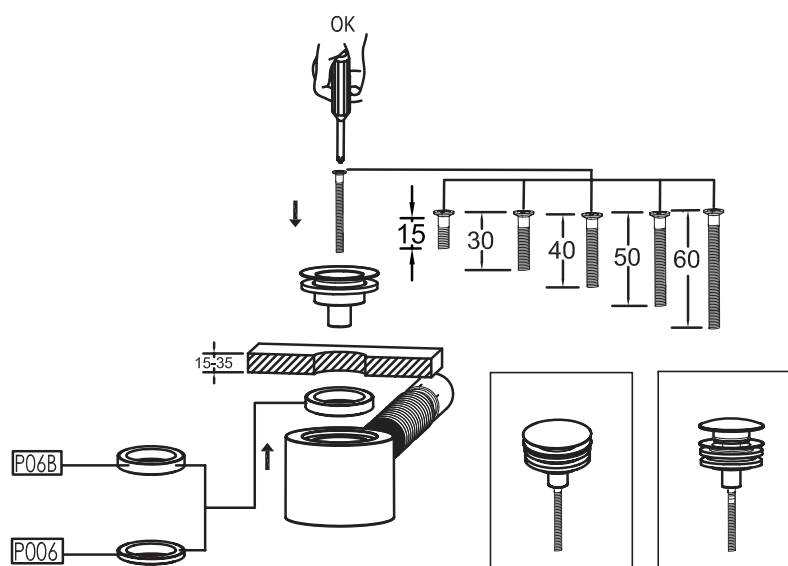

# MONTAGEHANDLEIDING / ASSEMBLY MANUAL / MONTAGEANLEITUNG

| Meubelsifon / Furniture siphon / Möbelsiphon

## **Belangrijk:**

Deze sifon is alleen in combinatie te gebruiken met de speciale wastafelplug.

Voor de montage van speciale wastafelplug op de meubelsifon is een montageschroef nodig. Deze wordt bijgeleverd in de lengte van 15, 30, 40, 50 en 60 mm. Afhankelijk van de dikte van het wastafelblad dient u de keuze te maken in de juiste schroeflengte voor de montage.

**LET OP!** Wanneer u een te lange schroef gebruikt voor montage dan kan u hiermee de bodemplaat van de meubelsifon beschadigen en een lekkage veroorzaken. Wij adviseren u om de bodemplaat P079 van de meubelsifon voor montage te verwijderen met sleutel P081 alvorens u de wastafelplug monteert. Op deze wijze kunt u nakijken of u de juiste schroeflengte gebruikt voor de montage. Wanneer de meubelsifon op de juiste wijze vast is geïnstalleerd kunt u de bodemplaat P079 weer monteren voor de afsluiting van de sifon.

## **Important:**

This siphon can only be used in combination with the special washbasin plug.

For mounting the special washbasin plug onto the furniture siphon, a mounting screw is required. Screws are provided in lengths of 15, 30, 40, 50, and 60 mm. Depending on the thickness of the washbasin surface, you should select the correct screw length for proper installation.

## **ATTENTION!**

Using a screw that is too long for installation can damage the base plate of the furniture siphon and cause leakage. We recommend removing the P079 base plate of the furniture siphon with the P081 key before installing the washbasin plug. This allows you to verify whether the correct screw length is being used for the installation. Once the furniture siphon is securely installed, you can reattach the P079 base plate to seal the siphon.

## **Wichtig:**

Dieser Siphon kann nur in Kombination mit dem speziellen Waschbeckenstopfen verwendet werden.

Für die Montage des speziellen Waschbeckenstopfens am Möbelsiphon wird eine Montageschraube benötigt. Diese wird in den Längen 15, 30, 40, 50 und 60 mm mitgeliefert. Abhängig von der Dicke der Waschtischplatte müssen Sie die passende Schraubenlänge für die Montage wählen.

## **ACHTUNG!**

Wenn Sie eine zu lange Schraube für die Montage verwenden, kann dies die Bodenplatte des Möbelsiphons beschädigen und ein Leck verursachen. Wir empfehlen, die Bodenplatte P079 des Möbelsiphons vor der Montage mit dem Schlüssel P081 zu entfernen, bevor Sie den Waschbeckenstopfen montieren. Auf diese Weise können Sie überprüfen, ob die richtige Schraubenlänge für die Montage verwendet wird. Sobald der Möbelsiphon ordnungsgemäß befestigt ist, können Sie die Bodenplatte P079 wieder anbringen, um den Siphon abzudichten.

# GARANTIEVOORWAARDEN

## Meubelsifon 5/4”

Algemene voorwaarden voor garantie BEN kranen & douches.

De garantie geldt vanaf de afleverdatum van het product tegen overlegging van het aankoopbewijs (De kassabon / orderbon). De garantie is alleen van toepassing bij normaal huishoudelijk gebruik en indien de installatie en gebruiksvorschriften zijn gevolgd. De garantie geldt niet als het defect is ontstaan door een ongeluk, onjuist gebruik, verwaarlozing, verkeerd onderhoud en ondeskundig gebruik. Beschadigingen ten gevolge van slijtage of veroorzaakt door schokken of ongelukken vallen niet onder de garantie.

### 1. Toepassingsgebied

De garantieregeling geldt voor alle kranen & douches die onder de naam BEN verkocht worden. De garantievoorwaarden zijn in Nederland van toepassing: rekening houdend met de in Nederland geldende veiligheidsvoorschriften en technische normen.

### 2. Garantieverklaring

Onze producten voldoen aan de stand der techniek, de geldende normen voor drinkwaterinstallaties, bouw- en keuringsprincipes. Wij garanderen dat onze producten onberispelijk geconstrueerd, geproduceerd en uitgeleverd worden en bij juist gebruik en behandeling volgens onze onderhoudsvorschriften, betrouwbaar functioneren. Mochten onze cliënten desondanks een probleem met onze producten hebben, dan zullen wij hen snel en deskundig helpen.

### 3. Garantietermijn

De garantietermijn bedraagt 5 jaar na aankoop van het product. Voor het doen gelden van een aanspraak op garantie, moet de aankoopbon – waaruit de aankoopdatum duidelijk moet blijken worden overlegd. Bij toepassing in bedrijven bedraagt de garantie termijn eveneens 5 jaar onder voorwaarden van regelmatig onderhoud, minstens eenmaal per jaar. De garantietermijn wordt door een reparatie of onderdelenlevering in de garantietermijn niet vernieuwd noch verlengd.

### 4. Garantieprestaties

4.1 Binnen de genoemde garantietermijn van 5 jaar verhelpen wij alle fabricagedefecten aan het product, die te wijten zijn aan een fout waarvoor de fabrikant verantwoordelijk is (beperkingen zie 4.5, 4.6). De servicedienst zal het product onderzoeken en zal op basis van eigen deskundigheid beslissen of het probleem gedekt wordt door de garantie.

4.2 De reparatie van het defect geschiedt zodanig, dat naar onze keuze defecte onderdelen gerepareerd worden of door nieuwe onderdelen vervangen worden, waarbij de uitgewisselde onderdelen ons eigendom worden.

4.3 Tijdens de onder punt 3 genoemde garantietermijn worden arbeidsloon, de vracht – en verpakingskosten, niet berekend (op voorwaarde dat het product goed toegankelijk is voor

reparatie, zonder extra kosten). Voorrijdkosten worden alleen na het verstrijken van het eerste jaar van de garantietermijn berekend.

4.4 Kan een gegronde klacht met de ter beschikking staande middelen niet binnen een redelijke termijn worden opgelost of de reparatie niet door ons worden uitgevoerd of wordt deze ontoelaatbaar vertraagd, dan verklaart de fabrikant zich op verzoek van de klant bereid gratis een vervangend product te leveren. De fabrikant bepaalt op basis van eigen deskundigheid wat een geschikt vervangend product is.

4.5 Niet onder onze garantieprestatie vallen: Opzettelijk of door slordigheid ontstane beschadiging of defecten. Schade die is ontstaan door het negeren van de tijdens de montage geldende inbouw -, montage – en onderhoudsvorschriften, evenals door het verwaarlozen van de schriftelijke informatie over het toepassingsgebied van onze producten. Storingen, die te wijten zijn aan vervuiling of verkalking van de producten en onderdelen en storingen aan lampjes en batterijen.

4.6 De garantieaanspraak vervalt, wanneer door niet gemachtigde personen werk wordt uitgevoerd of delen van vreemde herkomst worden gebruikt.

4.7 De gedemonteerde, defecte onderdelen/producten moeten met een begeleidend schrijven franco worden teruggezonden aan:

**BDW**

**Gragtmanstraat 3**

**5145 RA Waalwijk**

### 5. Schadegevallen / productaansprakelijkheid.

Is schade ontstaan aan zaken of personen en wordt vermoed dat een van onze producten de schade heeft veroorzaakt, dan moet hiervan direct schriftelijk melding worden gemaakt aan de fabrikant opdat onze aansprakelijkheidsverzekering kan worden ingeschakeld. Het bewuste product moet ter beoordeling aan ons worden opgestuurd.

BEN kranen & douches  
Waalwijk

# WARRANTY CONDITIONS

## Furniture Siphon 5/4

### General Warranty Terms for BEN Faucets & Showers

The warranty is valid from the delivery date of the product upon presentation of the purchase receipt (cash register receipt/ order slip). The warranty applies only to normal household use and when the installation and usage instructions have been followed. The warranty does not cover defects caused by accidents, improper use, neglect, incorrect maintenance, or unauthorized handling. Damages resulting from wear and tear or caused by impacts or accidents are not covered under the warranty.

#### 1. Scope of Application

The warranty policy applies to all faucets and showers sold under the BEN brand. The warranty conditions apply in the Netherlands, taking into account the safety regulations and technical standards in effect in the country.

#### 2. Warranty Declaration

Our products meet the current state of the art, applicable standards for drinking water installations, and construction and inspection principles. We guarantee that our products are meticulously designed, manufactured, and delivered, and that they function reliably when used and maintained according to our guidelines. Should our clients experience any issues with our products, we will assist them promptly and professionally.

#### 3. Warranty Period

The warranty period is 5 years from the date of purchase of the product. To claim warranty, the purchase receipt clearly showing the date of purchase must be presented. For commercial applications, the warranty period is also 5 years, provided regular maintenance is performed at least once a year. The warranty period is not renewed or extended due to repairs or replacement of parts during the warranty period.

#### 4. Warranty Services

4.1 Within the stated 5-year warranty period, we will address all manufacturing defects in the product that are the responsibility of the manufacturer (limitations see 4.5, 4.6). The service department will inspect the product and, based on its expertise, decide whether the issue is covered under warranty.

4.2 The defect will be resolved by either repairing the defective parts or replacing them with new parts, at our discretion. Replaced parts become our property.

4.3 During the warranty period mentioned in section 3, labor, shipping, and packaging costs will not be charged (provided the product is easily accessible for repair without incurring additional costs). Travel expenses will be charged only after the first year of the warranty period.

4.4 If a valid claim cannot be resolved within a reasonable timeframe with available resources, or if the repair cannot be carried out by us or is unreasonably delayed, the manufacturer agrees, upon the customer's request, to provide a replacement

product free of charge. The manufacturer will decide, based on its expertise, what constitutes a suitable replacement product.

4.5 The following are not covered by our warranty services:  
Damage or defects caused intentionally or through negligence.  
Damage resulting from ignoring installation, assembly, and maintenance instructions applicable during installation, as well as neglecting the written information about the application scope of our products. Malfunctions caused by contamination or scaling of products and parts, and issues with lights and batteries.

4.6 Warranty claims are void if work is performed by unauthorized individuals or if non-original parts are used.

4.7 Defective parts/products that have been dismantled must be returned freight prepaid, along with a written explanation, to:

**BDW**

**Gragtmanstraat 3**

**5145 RA Waalwijk**

#### 5. Incidents/Damage Claims

If damage to property or persons occurs and it is suspected that one of our products caused the damage, a written report must be submitted to the manufacturer immediately so that our liability insurance can be activated. The product in question must be sent to us for evaluation.



BEN Faucets & Showers  
Waalwijk

# GARANTIEBEDINGUNGEN

## Möbelsiphon 5/4''

### Allgemeine Garantiebedingungen für BEN Armaturen & Duschen

Die Garantie gilt ab dem Lieferdatum des Produkts bei Vorlage des Kaufnachweises (Kassenbon / Bestellschein). Die Garantie ist nur bei normalem Haushaltsgebrauch und unter der Voraussetzung gültig, dass die Installations- und Gebrauchsanweisungen befolgt wurden. Die Garantie deckt keine Mängel ab, die durch einen Unfall, unsachgemäßen Gebrauch, Vernachlässigung, falsche Wartung oder unsachkundige Handhabung entstanden sind. Schäden, die durch Verschleiß oder durch Stöße oder Unfälle verursacht wurden, fallen nicht unter die Garantie.

#### 1. Anwendungsbereich

Die Garantiebedingungen gelten für alle Armaturen und Duschen, die unter dem Namen BEN verkauft werden. Die Garantiebedingungen gelten in den Niederlanden unter Berücksichtigung der dort geltenden Sicherheitsvorschriften und technischen Normen.

#### 2. Garantieerklärung

Unsere Produkte entsprechen dem Stand der Technik, den geltenden Normen für Trinkwasserinstallationen sowie den Bau- und Prüfprinzipien. Wir garantieren, dass unsere Produkte einwandfrei konstruiert, hergestellt und ausgeliefert werden und bei sachgemäßer Nutzung und Pflege gemäß unseren Wartungsvorschriften zuverlässig funktionieren. Sollte dennoch ein Problem mit unseren Produkten auftreten, helfen wir unseren Kunden schnell und fachkundig weiter.

#### 3. Garantiezeitraum

Die Garantiezeit beträgt 5 Jahre ab Kaufdatum des Produkts. Um einen Garantieanspruch geltend zu machen, muss der Kaufbeleg vorgelegt werden, aus dem das Kaufdatum eindeutig hervorgeht. Bei gewerblicher Nutzung beträgt die Garantiezeit ebenfalls 5 Jahre, unter der Bedingung, dass regelmäßig, mindestens einmal jährlich, eine Wartung durchgeführt wird. Die Garantiezeit wird durch Reparaturen oder den Austausch von Teilen während der Garantiezeit weder erneuert noch verlängert.

#### 4. Garantieleistungen

4.1 Innerhalb der genannten Garantiezeit von 5 Jahren beheben wir alle Herstellungsfehler am Produkt, die auf einen Fehler zurückzuführen sind, für den der Hersteller verantwortlich ist (Einschränkungen siehe 4.5, 4.6). Der Kundendienst untersucht das Produkt und entscheidet auf Grundlage seiner Fachkenntnisse, ob das Problem durch die Garantie abgedeckt ist.

4.2 Der Mangel wird behoben, indem wir nach eigenem Ermessen defekte Teile reparieren oder durch neue Teile ersetzen. Die ausgetauschten Teile gehen in unser Eigentum über.

4.3 Während des in Punkt 3 genannten Garantiezeitraums werden Arbeitskosten sowie Fracht- und Verpackungskosten nicht berechnet (vorausgesetzt, das Produkt ist ohne zusätzliche

Kosten gut zugänglich für die Reparatur). Anfahrtskosten werden erst nach Ablauf des ersten Jahres der Garantiezeit berechnet.

4.4 Kann ein berechtigter Anspruch mit den verfügbaren Mitteln nicht innerhalb einer angemessenen Frist behoben werden oder kann die Reparatur nicht von uns durchgeführt werden bzw. wird sie unzumutbar verzögert, erklärt sich der Hersteller auf Wunsch des Kunden bereit, kostenlos ein Ersatzprodukt bereitzustellen. Der Hersteller bestimmt auf Grundlage seiner Fachkenntnisse, welches Ersatzprodukt geeignet ist.

4.5 Nicht unter unsere Garantieleistungen fallen: Schäden oder Mängel, die vorsätzlich oder durch Fahrlässigkeit entstanden sind. Schäden, die durch Nichtbeachtung der während der Montage geltenden Einbau-, Installations- und Wartungsvorschriften sowie durch Vernachlässigung der schriftlichen Hinweise zum Anwendungsbereich unserer Produkte verursacht wurden. Funktionsstörungen, die durch Verschmutzung oder Verkalkung der Produkte und Teile verursacht wurden, sowie Probleme mit Lampen und Batterien.

4.6 Garantieansprüche erlöschen, wenn Arbeiten von nicht autorisierten Personen ausgeführt werden oder Teile fremder Herkunft verwendet werden.

4.7 Ausgebaute, defekte Teile/Produkte müssen mit einem Begleitschreiben frachtfrei an folgende Adresse zurückgesendet werden:

**BDW**

**Gragtmansstraat 3**

**5145 RA Waalwijk**

#### 5. Schadensfälle / Produkthaftung

Sollten Schäden an Sachen oder Personen entstanden sein und der Verdacht bestehen, dass eines unserer Produkte die Schäden verursacht hat, muss dies dem Hersteller unverzüglich schriftlich gemeldet werden, damit unsere Haftpflichtversicherung eingeschaltet werden kann. Das betreffende Produkt muss zur Beurteilung an uns eingesandt werden.

 **BEN**  
SAMITAIR

**BEN Armaturen & Duschen**  
**Waalwijk**

**Fabrikant**

Ben Design Worldwide  
Gragtmansstraat 3  
5145 RA Waalwijk

**NL Distributeur**

De Badenman  
Van Harenstraat 1  
5145 RH Waalwijk

---

**Manufacturer**

Ben Design Worldwide  
Gragtmansstraat 3  
5145 RA Waalwijk

**EN Distributor**

De Badenman  
Van Harenstraat 1  
5145 RH Waalwijk

---

**Hersteller**

Ben Design Worldwide  
Gragtmansstraat 3  
5145 RA Waalwijk

**DE Verteiler**

De Badenman  
Van Harenstraat 1  
5145 RH Waalwijk